

SRBSKO A MAKEDONIE

—
MOŽNOSTI
FINANCOVÁNÍ
EXPORTU

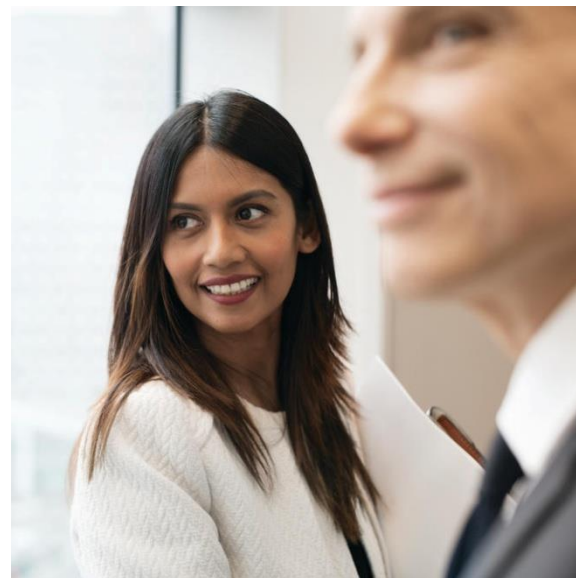

25.04.2018

SRBSKO - BANKOVNÍ SYSTÉM

Srbsko



System: Centrální banka a komerční banky

Počet bank: cca 30 bank

**Největší banky:
(podle aktiv)** Banka Intesa
Komercijalna banka
Unicredit Bank Srbija

INTESA  SANPAOLO



 UniCredit Bank

SG v zemi aktivně působí: **Societe Generale Srbija**



Specifika platebního styku:

- Není součástí EU ani SEPA prostoru, IBAN ale používán
- Většina plateb z/do Srbska v EUR
- Poplatky korespondenčních bank lze eliminovat tzv. přímým trasováním - KB produkt nabízí
- Z KB lze platit srbskými dináry konverzí z vstupní měny (EUR, CZK, USD)

MAKEDONIE - BANKOVNÍ SYSTÉM

Makedonie



System:

Centrální banka a komerční banky

Počet bank:

15 bank

**Největší banky:
(podle aktiv)**

Stopanska banka
Komerčijalna banka
NLB Tutunska Banka



SG v zemi aktivně působí:

Ohridska Banka



Specifika platebního styku:

- Není součástí EU ani SEPA prostoru, IBAN některé banky používají
- Většina plateb z/do Makedonie v EUR
- Poplatky korespondenčních bank lze eliminovat tzv. **přímým trasováním - KB produkt nabízí**

SOCIÉTÉ GÉNÉRALE – SRBSKO A MAKEDONIE



- # 5 v Srbsku dle velikosti aktiv
- komplexní služby pro fyzické i právnické osoby
- 101 poboček, přes 1300 zaměstnanců
- 250 000 klientů
- www.societegenerale.rs



SOCIETE GENERALE GROUP

- # 4 v Makedonii dle velikosti aktiv
- komplexní služby pro fyzické i právnické osoby
- 18 poboček, 225 zaměstnanců
- www.ohridskabanka.mk

SOCIÉTÉ GÉNÉRALE – WORLDWIDE OVERVIEW

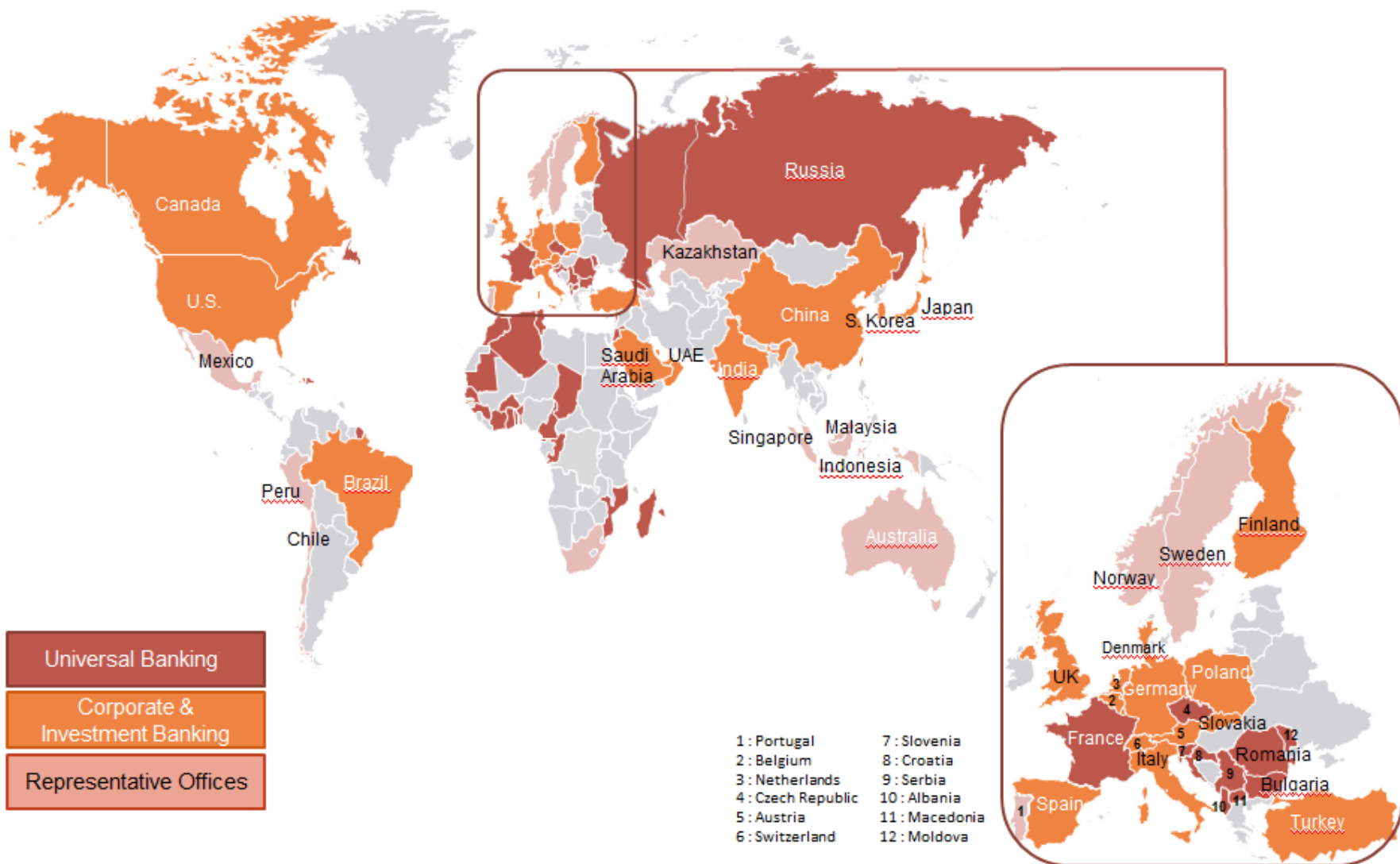

ZAJIŠTĚNÍ RIZIK – BANKOVNÍ PRODUKTY

Bankovní záruky

- Používají se všechny typy bankovních záruk: platební, neplatební
- Zajišťující záruky – alternativa zajištění poskytnutého financování
- V případě požadavku na protizáruku, je nutné řešit v dostatečném časovém předstihu

Dokumentární akreditivy

- Standardní praxe
- LC na viděnou
- **LC s odloženou platbou až 5 let**
- Standby LC

Dokumentární inkasa

- Vydání dokumentů proti placení
- Vydání dokumentů proti akceptaci směnky
- Vydání dokumentů proti splnění jiných podmínek

MOŽNOSTI FINANCOVÁNÍ

NA PARTNERSTVÍ ZÁLEŽÍ

Krátkodobé financování

- KB Faktoring - www.factoringkb.cz
 - splatnost pohledávek max. 180 dnů
 - ve specifických případech až 270 dnů
 - regresní i bezregresní



Krátkodobé a střednědobé financování

- Odkup pohledávky pod akreditivem s odloženou splatností

Středně a dlouhodobé financování

- Exportní financování s pojištěním EGAP
 - Předexportní úvěr
 - Odběratelský úvěr (Buyer's credit)
 - Dodavatelský úvěr

ODKUP POHLEDÁVKY POD DOKUMENTÁRNÍM AKREDITIVEM

Odkup pohledávky pod dok. akreditivem s odloženou splatností

- Akceptace odložené platby odběratele
- Možnost poskytnutí dodavatelské úvěru

Standardní parametry:

- splatnost pohledávek > 45 dní
- pohledávky krátkodobé, střednědobé
- **Srbsko pohledávky až do 5 let**
- **Makedonie pohledávky až do 3 let**
- částka postupovaných pohledávek obvykle ekvivalent > CZK 1 mil.



Výhody:

- konkurenční výhoda
- přenesení veškerých rizik na KB (komerční, kurzová, politická)
- bez zpětného postihu
- financování 100 % hodnoty pohledávky

EXPORTNÍ FINANCOVÁNÍ – EXPORTNÍ ODBĚRATELSKÝ ÚVĚR S POJIŠTĚNÍM EGAP

Co lze financovat dle Konsensu OECD

- Banka může financovat až 85 % z hodnoty dováženého zboží. 15% musí být zaplaceno kupujícím předem;
- Místní náklady zahrnuté v kontraktu nebo související s kontraktem může banka financovat až do výše 30% z hodnoty dováženého zboží;
- Možnost či nemožnost navýšit objem úvěru o pojistnou prémii (dle rozhodnutí EGAPu);
- Požadavky EGAPu na podíl domácí produkce na hodnotě vývozu (obvykle 50 %).

Výhody pro exportéra

- Rychlé proplacení exportní pohledávky dodavateli z úvěru poskytnutého zahraničnímu kupujícímu nebo jeho bance, peníze zůstávají v Česku;
- Úvěr nezatěžuje rozvahu exportéra, úvěrovým dlužníkem je zahraniční kupující, případně jeho banka;
- Umožňuje českým exportérům, kteří se účastní nabídkového řízení v zahraničí, předložit současně s technickou nabídkou také nabídku financování;
- Snadnější projednávání návazných úvěrových potřeb exportéra (předexportní financování, záruční instrumenty apod.).

Co je nejčastěji financováno

- Infrastruktura, doprava, energetika, zemědělství, zdravotnická zařízení a nemocnice, obranný průmysl

EXPORTNÍ FINANCOVÁNÍ – EXPORTNÍ ODBĚRATELSKÝ ÚVĚR S POJIŠTĚNÍM EGAP

Schéma transakce

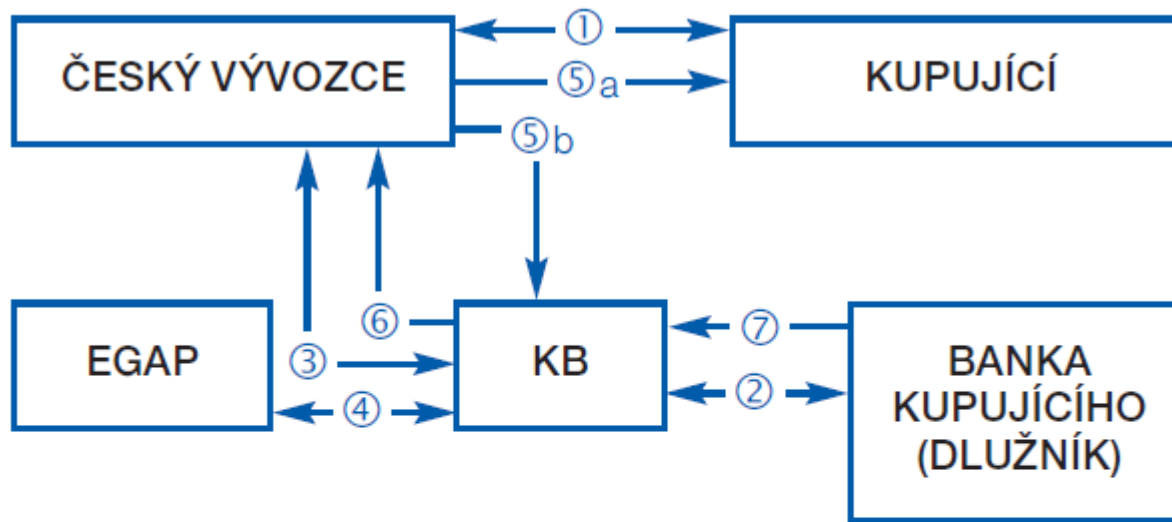

Vysvětlivky

- ① kupní smlouva (kontrakt)
- ② úvěrová smlouva
- ③ smlouva o realizaci financování
- ④ pojištění úvěrového rizika
- ⑤_a zboží + dokumenty
- ⑤_b kopie dokumentů
- ⑥ výplata úvěru
- ⑦ splátky úvěru

SPECIALISTÉ ZAHRANIČNÍHO OBCHODU

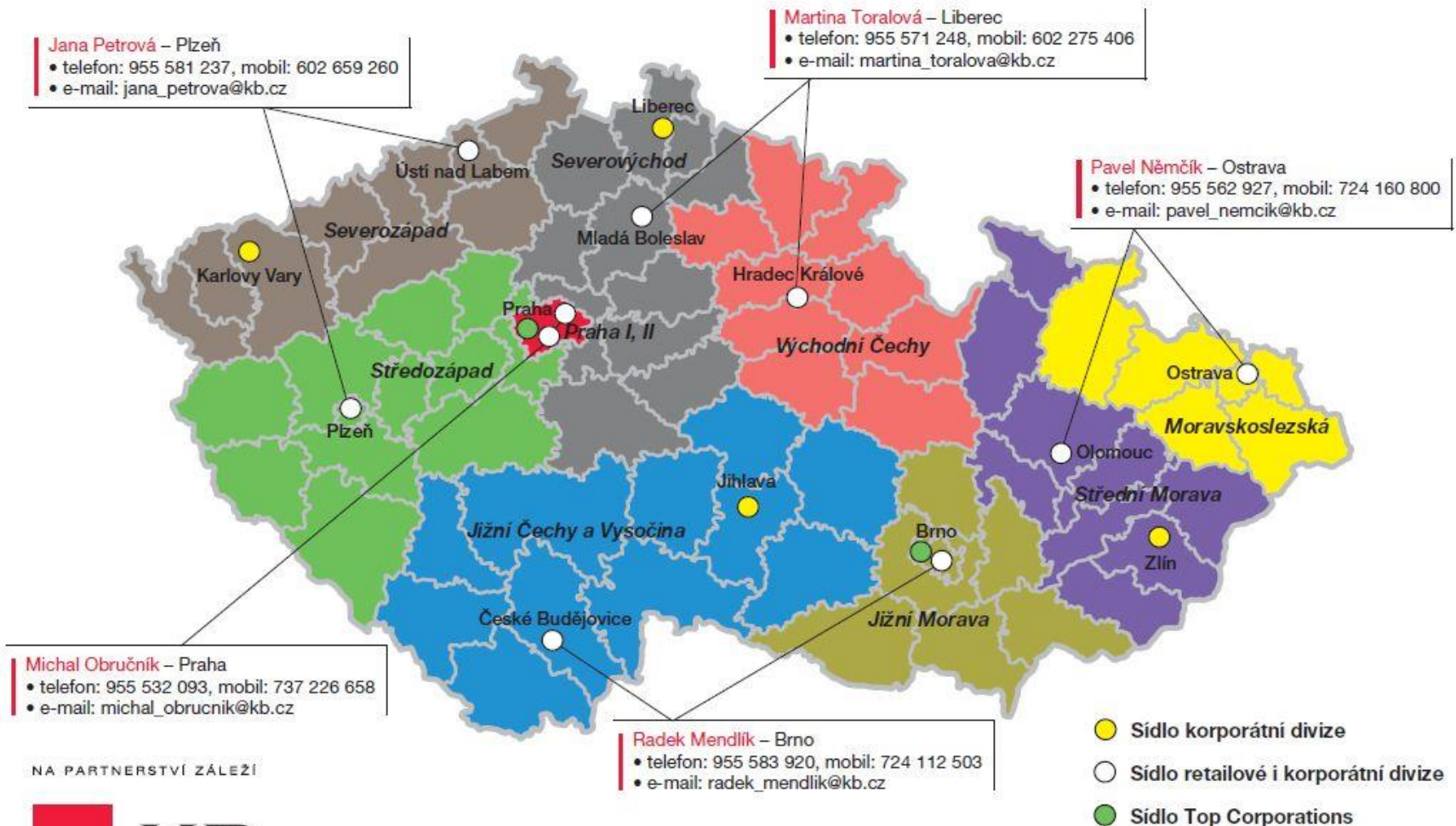

NA PARTNERSTVÍ ZÁLEŽI



www.kb.cz/export

